

ΤΜΗΜΑ ΠΡΟΜΗΘΕΙΩΝ ΔΙΑΧ/ΣΗΣ

ΥΛΙΚΩΝ ΚΑΙ ΑΠΟΘΗΚΗΣ

ΑΡΜΟΔΙΟΣ: ΔΙΝΙΑΣ ΠΑΝΑΓΙΩΤΗΣ

ΤΗΛΕΦΩΝΟ: 2610366 231

Πάτρα 3-10-2024

Αρ.Πρωτ. 17096Α

**ΠΡΟΣ:**

**ΚΑΘΕ ΕΝΔΙΑΦΕΡΟΜΕΝΟ**

### ΠΡΟΣΚΛΗΣΗ ΕΚΔΗΛΩΣΗΣ ΕΝΔΙΑΦΕΡΟΝΤΟΣ

**Θέμα: « Συμπληρωματική προμήθεια φακέλων αποστολής λογαριασμών 2024»**

Η ΔΕΥΑ Πάτρας διενεργεί με την διαδικασία της απευθείας ανάθεσης, ως ορίζει το άρθρο 328 του Ν.4412/2016, την παρούσα διαγωνιστική διαδικασία προκειμένου για την **συμπληρωματική προμήθεια φακέλων αποστολής λογαριασμών 2024** σύμφωνα με την επισυναπτόμενη τεχνική έκθεση της Διεύθυνσης Καταναλωτών.

**Ο Προϋπολογισμός** για το σύνολο της προμήθειας ανέρχεται στο ποσό των **4.450,00 €** πλέον Φ.Π.Α. 24% **1.068,00 €**. Η εν λόγω δαπάνη θα χρηματοδοτηθεί από ίδιους πόρους με κωδ. Προϋπολογισμού **64.07.000.721**, με κωδικούς δημόσιας σύμβασης CPV **30199230-1 (φάκελοι)** Για την εν λόγω δαπάνη υφίσταται εγγεγραμμένη πίστωση και έχει εκδοθεί η με αριθ. πρωτ. 16568Α/25-09-2024 (ΑΔΑ: Ψ8ΡΘΟΡΑΣ-Κ29) απόφαση ανάληψης υποχρέωσης.

**Κριτήριο κατακύρωσης:** την πλέον συμφέρουσα από οικονομική άποψη προσφορά βάση τιμής .

Παρακαλούμε να μας αποστείλετε σχετική προσφορά σε κλειστό σφραγισμένο φάκελο, στο Τμήμα Πρωτοκόλλου της Επιχείρησης στο κτίριο της ΔΕΥΑ Πάτρας στην Ακτή Δυμαίων 48 στην Πάτρα , έως την **9<sup>η</sup> Οκτωβρίου 2024 ημέρα Τετάρτη και ώρα 14.00 μ.μ.**

**ΓΕΝΙΚΟΙ ΟΡΟΙ**

Ο Ανάδοχος υποχρεούται να εκδίδει ηλεκτρονικό τιμολόγιο.

Η προσφορά θα συνοδεύεται, σύμφωνα με τις διατάξεις του Ν.4412/2016 από τα κάτωθι κατά περίπτωση δικαιολογητικά:

**ως δικαιολογητικά συμμετοχής**

- Υπεύθυνη Δήλωση του Ν. 1599/1986 στην οποία θα αναφέρει ότι ο οικονομικός φορέας :
  - Αποδέχεται πλήρως και ανεπιφύλακτα τους όρους της παρούσας πρόσκλησης
  - περί μη έκδοσης απόφασης αποκλεισμού σύμφωνα με το άρθρο 74 του Ν. 4412/2016.
- Απόσπασμα ποινικού μητρώου (έκδοσης τελευταίου τριμήνου) ή Απόσπασμα ΔΗ ποινικού μητρώου (έκδοσης τελευταίου τριμήνου) ή Υπεύθυνη Δήλωση σύμφωνα με τα οριζόμενα στην παράγραφο 9 του άρθρου 80 του ν.4412/2016.
- Φορολογική ενημερότητα σε ισχύ που να αναγράφει: για ΚΑΘΕ ΝΟΜΙΜΗ ΧΡΗΣΗ ΕΚΤΟΣ ΕΙΣΠΡΑΞΗΣ ΚΑΙ ΕΚΤΟΣ ΜΕΤΑΒΙΒΑΣΗΣ ΑΚΙΝΗΤΟΥ
- Ασφαλιστική ενημερότητα σε ισχύ που να αναγράφει: ΓΙΑ ΣΥΜΜΕΤΟΧΗ ΣΕ ΔΙΑΓΩΝΙΣΜΟ ΠΡΟΜΗΘΕΙΩΝ ΤΟΥ ΔΗΜΟΣΙΟΥ ΚΑΙ ΤΩΝ ΝΠΔΔ και ΓΙΑ ΣΥΜΜΕΤΟΧΗ ΣΕ ΔΗΜΟΠΡΑΣΙΕΣ
- Πιστοποιητικό του οικείου επιμελητήριου με το οποίο θα πιστοποιείται η εγγραφή στο ΓΕΜΗ
- Τα κατά περίπτωση νομιμοποιητικά έγγραφα σύστασης και νόμιμης εκπροσώπησης του οικονομικού φορέα, από τα οποία προκύπτουν η νόμιμη σύσταση του νομικού προσώπου, όλες οι σχετικές τροποποιήσεις των καταστατικών, το/τα πρόσωπο /α που δεσμεύει / ουν νόμιμα την εταιρία κατά την ημερομηνία διενέργειας του διαγωνισμού. Για τα φυσικά πρόσωπα, θα υποβάλλεται εκτύπωση της καρτέλας “Στοιχεία Μητρώου / Επιχείρησης”, όπως αυτή εμφανίζεται στο taxiset.

**β) ως δικαιολογητικά τεχνικής προσφοράς**

Όπως περιγράφονται στην επισυναπτόμενη τεχνική έκθεση .

**γ) ως δικαιολογητικά οικονομικής προσφοράς**

Ως συνημμένο έντυπο οικονομικής συμπεριφοράς στην επισυναπτόμενη τεχνική έκθεση.

Για περισσότερες πληροφορίες επικοινωνήστε με το Τμήμα Προμηθειών στο τηλ.2610366231.Στην ιστοσελίδα της ΔΕΥΑΠ ([www.deyap.gr](http://www.deyap.gr)) βρίσκονται αναρτημένα όλα τα σχετιζόμενα έγγραφα της παρούσας πρόσκλησης.

Για περισσότερες πληροφορίες επικοινωνήστε με το Τμήμα Προμηθειών στο τηλ.2610366231.

ΔΗΜΟΤΙΚΗ

ΕΠΙΧΕΙΡΗΣΗ

ΥΔΡΕΥΣΗΣ

ΑΠΟΧΕΤΕΥΣΗΣ

ΠΑΤΡΑΣ

**Ο Πρόεδρος Δ.Σ. ΔΕΥΑΠ**

**ΔΙΟΝΥΣΙΟΣ Κ. ΚΛΑΔΗΣ**

Ακτή Δυμαίων 48

26333 Πάτρα

Τηλ.:2610-366100

Fax: 2610-325790



ΔΗΜΟΤΙΚΗ

ΕΠΙΧΕΙΡΗΣΗ

ΥΔΡΕΥΣΗΣ

ΑΠΟΧΕΤΕΥΣΗΣ

ΠΑΤΡΑΣ

Ακτή Δυμαίων 48

26333 Πάτρα

Τηλ.: 2610-366100

Fax: 2610-325790

«ΠΡΟΜΗΘΕΙΑ ΦΑΚΕΛΩΝ  
ΑΠΟΣΤΟΛΗΣ ΛΟΓΑΡΙΑΣΜΩΝ »

**ΤΕΧΝΙΚΗ ΕΚΘΕΣΗ**

Το Τμήμα Καταμέτρησης και Έκδοσης λογαριασμών της Διεύθυνσης Καταναλωτών προκειμένου για την αποστολή των εμφακελωμένων λογαριασμών ύδρευσης της ΔΕΥΑΠ χρειάζεται όπως προμηθευτεί τον απαραίτητο αριθμό φακέλων αποστολής λογαριασμών. Λαμβάνοντας υπόψη τα παραπάνω η ΔΕΥΑΠ διενεργεί με την διαδικασία της απευθείας ανάθεσης, ως ορίζει το άρθρο 328 του Ν .4412/2016, την παρούσα διαγωνιστική διαδικασία προκειμένου για την ανάδειξη αναδόχου για την προμήθεια με προϋπολογισμό ο οποίος ανέρχεται στο ποσό των 4.450,00 €( μη συμπεριλαμβανομένου ΦΠΑ 24%).

ΔΗΜΟΤΙΚΗ

Όλα τα είδη πρέπει να πληρούν τις τεχνικές προδιαγραφές(ως συνημμένο παράρτημα):

ΕΠΙΧΕΙΡΗΣΗ

**Αξιολόγηση-Ανάδειξη Μειοδότη**

ΥΔΡΕΥΣΗΣ

ΑΠΟΧΕΤΕΥΣΗΣ

ΠΑΤΡΑΣ

1. Το κριτήριο κατακύρωσης είναι η πλέον συμφέρουσα από οικονομική άποψη προσφορά , μόνο βάσει της τιμής για το σύνολο των ποσοτήτων της εφόσον πληρούνται οι τεχνικές προδιαγραφές(ως συνημμένο παράρτημα I) και σύμφωνα με τον Προϋπολογισμό της παρούσας Μελέτης.
2. Δεν επιτρέπονται εναλλακτικές προσφορές.
3. Κάθε διαγωνιζόμενος θα πρέπει **επί ποινής αποκλεισμού**, να συμπληρώσει πλήρως το έντυπο προσφοράς(ως συνημμένο παράρτημα II) ■

Ακτή Δυμαίων 48

4. Όλα τα υλικά θα παραδοθούν έως ένα (1) μήνα από την υπογραφή του συμφωνητικού. Η παραγγελία θα παραδίδεται στην κεντρική αποθήκη της ΔΕΥΑΠ, χωρίς πρόσθετη οικονομική επιβάρυνση..

26333 Πάτρα

Τηλ.:2610-366100

Fax: 2610-325790

Προϋπολογισμός

Ομάδα Είδους	Περιγραφή είδους	Μ.Μ.	Ποσότητα	Τιμή (€)/Μ.Μ.	Σύνολο (€)
	Φάκελοι λογαριασμών	τεμάχια	250,000	0,0178	4.450,00
Μερικό Σύνολο					4.450,00
ΦΠΑ(24%)					1.068,00
Γενικό Σύνολο					5.518,00

Η προμήθεια θα βαρύνει τον ΚΑΕ 64.07.000.721 του προϋπολογισμού 2024 της ΔΕΥΑΠ

Πάτρα, 20/9/2024  
Ο ΣΥΝΤΑΞΑΣ

**ΗΛΙΟΠΟΥΛΟΣ ΉΛΙΑΣ**  
ΑΝΑΠΛΗΡΩΤΗΣ ΔΙΕΥΘΥΝΤΗΣ ΔΙΕΥΘΥΝΣΗΣ ΚΑΤΑΝΑΛΩΤΩΝ

ΔΗΜΟΤΙΚΗ

ΕΠΙΧΕΙΡΗΣΗ

ΥΔΡΕΥΣΗΣ

ΑΠΟΧΕΤΕΥΣΗΣ

ΠΑΤΡΑΣ

Ακτή Δυμαίων 48

26333 Πάτρα

Τηλ.: 2610-366100

Fax: 2610-325790

## ΠΑΡΑΡΤΗΜΑ Ι -ΤΕΧΝΙΚΕΣ ΠΡΟΔΙΑΓΡΑΦΕΣ ΦΑΚΕΛΩΝ

### 1. Φάκελοι

1.1. Διαστάσεις: Φάκελος DL (υχπ): 110 mm χ 235 mm.

1.2. Βάρος χαρτιού: 90 -100 gr/m<sup>2</sup>

1.3. Πτερύγιο:

> Όπως σχεδιαγράμματα κατασκευής φακέλων (τελευταία σελίδα).

1.4. Κατασκευή Οπίσθιας Πλευράς των Φακέλων:

> Όπως σχεδιαγράμματα κατασκευής φακέλων (τελευταία σελίδα).

1.5. Άνοιγμα Λαιμού (πίσω πλευρά):

> Όπως σχεδιαγράμματα κατασκευής φακέλων (τελευταία σελίδα).

1.6. Παράθυρο (είδατε σχεδιαγράμματα στην τελευταία σελίδα):

1.6.1. Θέση παράθρου για Εκτύπωση της Διεύθυνσης Παραλήπτη στο κάτω τρίτο (Απόκομμα για το Ταμείο ή Ταχυπληρωμή) (Θέση3):

> Διαστάσεις  $\wedge$ π): 35 χ 100 mm

> Θέση Παράθρου:

> Απόσταση από την δεξιά μικρή πλευρά: 30 mm.

> Απόσταση από την κάτω μεγάλη πλευρά: 35 mm.

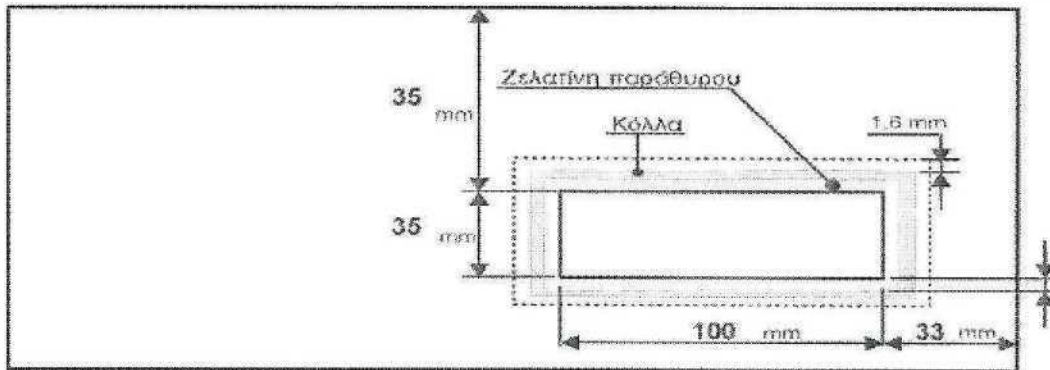

ΔΗΜΟΤΙΚΗ

ΕΠΙΧΕΙΡΗΣΗ

1.6.2. Κατασκευή Ζελατίνης Παράθρου:

> Η ζελατίνη πρέπει να καλύπτει όλη την επιφάνεια ου παράθρου.

> Η κόλλα πρέπει να είναι ομοιόμορφα απλωμένη γύρω από το παράθυρο. Η ζώνη με την κόλλα πρέπει να απέχει από το περίγραμμα του παράθρου 3 mm και από την άκρη της ζελατίνης 1,6 mm

ΠΑΤΡΑΣ

1.7. Χρώματα: Διχρωμία

Ανήκει στην παλέτα **Pantone solid coated**

Μπλε σκούρο **300 U**

Μπλε Ανοιχτό **2995 U**

1.8. Συσκευασία.

Οι φάκελοι πρέπει να είναι συσκευασμένοι σε κατακόρυφη διάταξη (όρθιοι) σε χαρτοκιβώτια από χαρτόνι "kraft" (σκληρή συσκευασία).

Κάθε κουτί να περιέχει 500 φακέλους, οι οποίοι ανά 100 να φέρουν διαχωριστικό χαρτόνι.

**Το ύψος του χαρτοκιβωτίου να είναι 5mm μεγαλύτερο από το ύψος των φακέλων ενώ το καθαρό εσωτερικό πλάτος να είναι όσο και το πλάτος των φακέλων.**

**Οι διαστάσεις του διαχωριστικού χαρτονιού να είναι:**

- > πλάτος ίσο με το πλάτος του φακέλου και
- > ύψος μεγαλύτερο του ύψους του φακέλου κατά 5mm.

Επί της εξωτερικής πλευράς κάθε χαρτοκιβωτίου να αναγράφεται η ημερομηνία παραγωγής της συγκεκριμένης ποσότητας. Η ίδια ημερομηνία να είναι τυπωμένη και στην οπίσθια πλευρά των φακέλων.

#### 1.9. Φύλαξη.

Οι φάκελοι πρέπει να φυλάσσονται σε χώρο με κανονικές συνθήκες υγρανσης και θερμοκρασίας:

- > Σχετική Υγρασία: 50-60%, θερμοκρασία 20-30 ° C.

Στο χώρο αποθήκευσης τους, η τοποθέτηση των κιβωτίων να είναι κατακόρυφη, με μέγιστο ύψος τα 5 κιβώτια. Ο χρόνος αποθήκευσης δεν πρέπει να υπερβαίνει τους 3 μήνες.

Μια μέρα πριν την χρησιμοποίησή τους, οι φάκελοι να μεταφέρονται στο χώρο της εμφακέλωσης

Συνημμένα:

1. Σχηματική Παράσταση Κατασκευαστικών Στοιχείων οπίσθιας πλευράς φακέλων

ΔΗΜΟΤΙΚΗ

ΕΠΙΧΕΙΡΗΣΗ

ΥΔΡΕΥΣΗΣ

ΑΠΟΧΕΤΕΥΣΗΣ

ΠΑΤΡΑΣ

Ακτή Δυμαίων 48

26333 Πάτρα

Τηλ.: 2610-366100

Fax: 2610-325790



2. Σχηματική Παράσταση Κατασκευαστικών Στοιχείων οπίσθιας πλευράς φακέλων

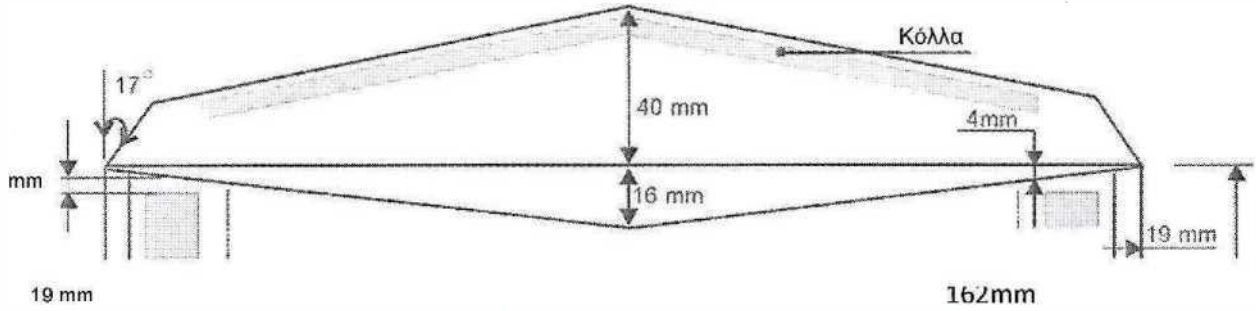

Κόλλα

Zbbmm

Κόλλα

3 mm H—N-

C5 = 235 mm DL =  
235 mm  
184 mm - 264 mm

ΔΗΜΟΤΙΚΗ  
ΕΠΙΧΕΙΡΗΣΗ  
ΥΔΡΕΥΣΗΣ  
ΑΠΟΧΕΤΕΥΣΗΣ  
ΠΑΤΡΑΣ

Ακτή Δυμαίων 48

26333 Πάτρα

Τηλ.: 2610-366100

Fax: 2610-325790

## ΠΑΡΑΡΤΗΜΑ ΙΙ - ΕΝΤΥΠΟ ΟΙΚΟΝΟΜΙΚΗΣ ΠΡΟΣΦΟΡΑΣ

ΔΕΥΑ ΠΑΤΡΑΣ ΠΡΟΜΗΘΕΙΑ ΦΑΚΕΛΩΝ ΑΠΟΣΤΟΛΗΣ ΛΟΓΑΡΙΑΣΜΩΝ

Ομάδα Είδους	Περιγραφή είδους	Μ.Μ.	Ποσότητα	Τιμή (€)/Μ.Μ.	Σύνολο (€)
1	φάκελοι λογαριασμών	τεμάχια	250.000		
Μερικό Σύνολο					
ΦΠΑ(24%)					
Γενικό Σύνολο					

**ΣΤΟΙΧΕΙΑ ΠΡΟΣΦΕΡΟΝΤΑ - ΝΟΜΙΜΟΥ ΕΚΠΡΟΣΩΠΟΥ**

Επωνυμία της Επιχείρησης

Νόμιμος Εκπρόσωπος

Διεύθυνση της Έδρας της Επιχείρησης

Τηλέφωνο /Fax

Ημερομηνία

Σφραγίδα - Υπογραφή

ΔΗΜΟΤΙΚΗ

ΕΠΙΧΕΙΡΗΣΗ

ΥΔΡΕΥΣΗΣ

ΑΠΟΧΕΤΕΥΣΗΣ

ΠΑΤΡΑΣ

Ακτή Δερμίων 48

263 33 Πάτρα

Τηλ.: 061-366100

Fax : 061-325790